

Burgerinitiatief

In de raadsvergadering van 15 september kwam een groep jongeren met het eerste burgerinitiatief in Meppel, voor meer skatevoorzieningen. Stichting Welzijn, in de persoon van Janina Schnieders, hielp hen. Naar aanleiding van een werkbezoek van Sterk Meppel bleek een burgerinitiatief de kortste klap om duidelijkheid te krijgen of de jongeren hun droom zouden kunnen verwezenlijken.

De jongeren hadden eerder met deze wens meegedongen naar de Meppeler Jeugdpremië. Zij werden toen derde en mochten eenmalig in de Markthallen skaten. Maar ze wilden meer. Met de steun van Janina Schnieders stapten ze op wethouder Scholtus af. Hij beloofde dat hij er over zou nadenken. Ondertussen gingen de jongeren zelf door met het verzamelen van geld bij sponsors en via flessenacties. Ook schreven zij fondsen aan, maar deze gaven aan dat zij alleen zouden helpen als ook de gemeente een steentje bij zou dragen. Het burgerinitiatief bleek de weg. Op 6 oktober zal de raad beslissen.

HET NIEUWE STADSKANTOOR

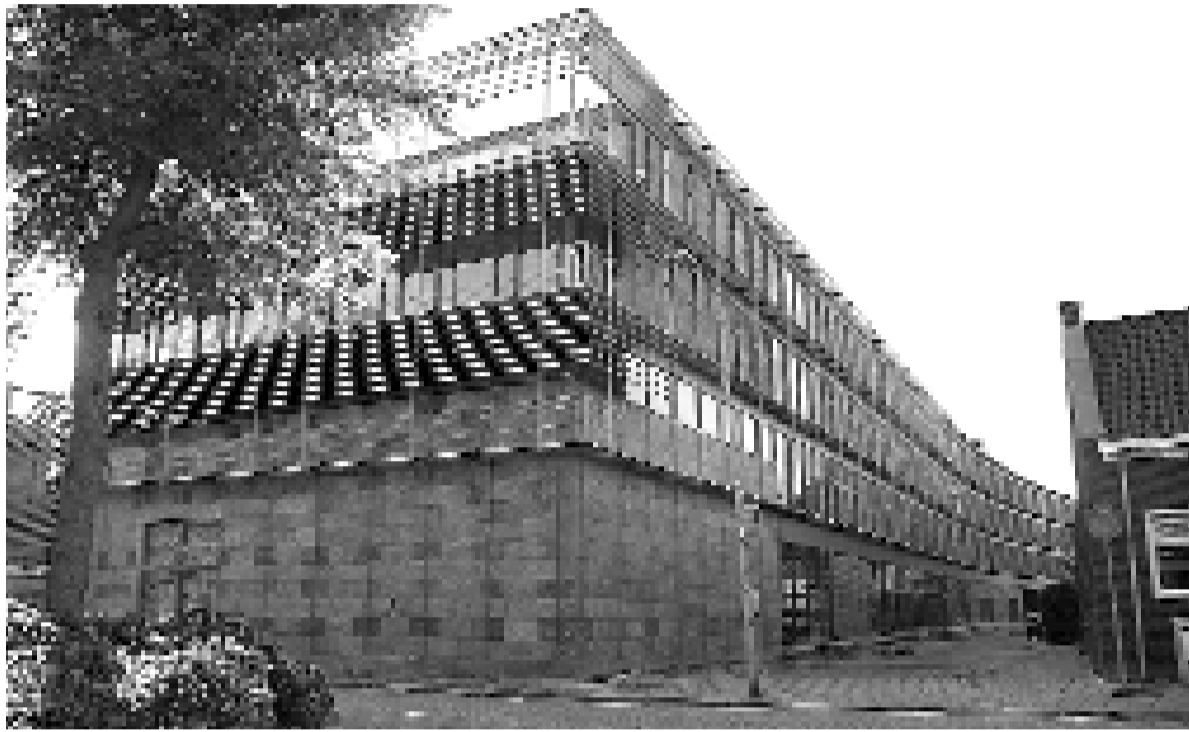

Ons nieuwe stadskantoor. Gefeliciteerd Meppel! Het college c.s. noemt het 'Stadhuis', maar op straat hoor je andere namen. Wat dacht u van 'de banaan', of 'Gaan ze al die ambtenaren daarin ophokken? Het lijkt we een kipenhok'? We houden ons aanbevolen voor andere creatieve invallen. Positieve bijnamen mogen ook, hoor.

Kiezen

We moeten steeds meer zelf kiezen. Zekerheid wordt vervangen door vrijheid. Het ziekenfonds verdwijnt. Hoe wilt u verzekerd zijn? Wat voor pensioen wilt u, regelt u dat even zelf? Energie via een nutsbedrijf? Wat een onzin! Kies maar uit tien aanbieders. De vrije markt. Weg met de staatsbedrijven, weg met de PTT.

U mag kiezen. Wat is de beste school voor uw kind, het beste ziekenhuis voor uw operatie, de beste dokter... O, nee die kun je niet meer kiezen. Die zit in een groepspraktijk. Kiezen? Nog meer tv-zenders. Geen betutteling meer. Niet langer de verzorgingsstaat, maar de keuzestaat. Steeds meer mensen zien in de (gemeentelijke) overheid de laatste autoriteit die nog wat steun en sturing kan geven in het leven. Terecht? Uit onderzoek blijkt dat op dit moment tweederde van de bevolking de buik vol heeft van al dat veranderen, steeds maar afstoten van taken, verantwoording afleggen bij de mensen.

Meedoen, eigen verantwoordelijkheid... die termen lijken mooi. Maar je zult maar van een uitkering leven. Of in het spitsuur van je leven zitten, met kinderen en ouders die verzorging nodig hebben, met een drukke baan... Dan heb je niet zoveel te kiezen! Dan heb je liever dat het gewoon goed geregeld is.

Eén keer in de vier jaar een goed gemeentebestuur kiezen is al lastig genoeg. Over een half jaar is het alweer zover. Sorry, u kunt dan in Meppel kiezen tussen één eigen vertrouwde inwonerspartij en een van de landelijke partijen. Vindt u dat moeilijk? Vraag ons gerust om een partijdig advies...

Vertrouwen, maar niet blind

Het college wil met spoed toestemming van de raad om door te gaan met het plan Kromme Elleboog en een overeenkomst met de firma Boom aan te gaan. Een krappe raadsmeerderheid gaf hem deze toestemming, ondanks dat er nog veel onduidelijk is rond de verkeerscirculatie, het juridisch afdichten van de risico's en de bezettingsgraad van de parkeergarage. Sterk Meppel vindt dit onverstandig en stemde tegen.

Het gebied van de Kromme Elleboog kan best een opknappertgebied worden. Het Meppeler architectenbureau Wouda & Van der Schaaf heeft daarom op verzoek van uitge-

verij Boom een plan gemaakt voor de bouw van kantoren, winkels, appartementen en een parkeergarage voor 400 auto's. De gemeente zou de garage beheren en 70 parkeerplaatsen verhuren aan Boom.

In de Raadsvergadering van 7 juli jl. kreeg het college toestemming dit plan verder uit te werken. Sterk Meppel, VSD en CU zagen een parkeergarage niet zitten en vonden dat de samenhang van dit plan met andere plannen in de binnenstad ontbreekt. Van een krappe raadsmeerderheid mocht de wethouder het plan echter verder uitwerken. Begin september kwam Lanjouw met een positieve uitslag. Hij vroeg de raad met spoed door te mogen

gaan. Vooral met spoed, want hij heeft haast. Dat hij nog geen overleg heeft gehad met aangrenzende ondernemers, nog niet alle nodige grond in bezit heeft en ook nog geen overzicht heeft van alle risico's geeft hij volmondig toe. Maar we moeten hem vertrouwen. 'Het komt wel goed', zegt hij. Maar zo wil SteM geen zaken doen. Wij willen dat er goed wordt nagedacht over de mogelijke risico's. We

willen geen tweede tunnelaffaire met een juridische strijd over wie de schade moet betalen. Bovendien weten we dat grote projecten meestal veel duurder uitvallen dan gedacht. Ons voorstel om de controle van de raad op het eindresultaat te behouden werd verworpen. De wethouder gaf ons gelijk dat er nog veel onbekend was, maar wilde vrije handen. Een krappe raadsmeerderheid gaf hem die.

Zijn de kastanjabomen te redden?

Een mysterieuze ziekte in kastanjabomen heeft bij SteM de alarmbellen laten rinkelen. Wij vroegen het college hoe het komt dat er in het hele land onrust is ontstaan behalve in Meppel, en wat het doet om de ziekte tegen te gaan.



De Slingenberg in Meppel. Een straat met allemaal prachtige kastanjabomen. Een bijzonder straatje dus. Helaas zagen we ook daar de gevreesde ziekte in een kastanjaboom zitten.

zaak. Minister Veerman van LNV heeft 275.000 euro uitgetrokken voor het onderzoek.

Voorlichting

Of Meppel met de inventarisatie heeft meegedaan is ons niet bekend. Voor de fractie van Sterk Meppel reden genoeg om het college schriftelijke vragen te stellen. Of er kastanjabomen zijn aangetast en welke maatregelen het college neemt om in ieder geval verspreiding te beperken als blijkt dat de ziekte (nog) niet te bestrijden is. Ook vragen wij ons af hoe het met de voorlichting naar particuliere eigenaren zit. Weten zij wat zij wel of niet mogen doen? De Bomenstichting is wél heel duidelijk in haar voorlichting. Op de internetsite www.bomenstichting.nl kunt u informatie en adviezen over dit onderwerp vinden.

Gratis storten wordt afgeschaft, wanneer?

In het vorige nummer van de Stadswachter hebben wij gemeld dat de gemeente 400.000 euro heeft laten liggen door o.a. de milieupas niet tijdig in te voeren. Hoe kwam dat? Technische problemen stonden invoering van de milieupas in de weg en leken de eerste jaren onoplosbaar.

De leden van de commissie Ruimtelijke Zaken adviseerden de wethouder het gratis storten dan maar helemaal af te schaffen. Het tarief was immers al omlaaggebracht; de mensen konden dat voordeeltje dan benutten om, indien nodig, hun afval naar de reiniging te brengen.

Nu zijn we een paar maanden verder en het is héél stil aan het reini-

gingsfront. We horen niets meer over de milieupas of het afschaffen van de gratis stort. Maar ook vragen wij al jaren om flankerend beleid om de restafvalstroom te beperken. Waar blijven de milieustraten waar veel meer dan alleen glas gestort kan worden?

Beter scheiden

Wij vinden het belangrijk dat inwoners beter dan nu het afval kunnen scheiden om zo waardevolle materialen terug te kunnen winnen. Plastic flessen kunnen we bijvoorbeeld niet kwijt en als je de papierinzameling een keer gemist hebt, moet je je kranten haast noodgedwongen in de grijze container kliepen. Nee, echt krachtadig optreden zien we niet. Is dit college regeermoe geworden?

In het hele land worden paardekastanjabomen door een nieuwe ziekte getroffen. In 2003 was dat nog maar op enkele plaatsen het geval. Een landelijke inventarisatie door de Bomenstichting maakte duidelijk dat momenteel eenderde van de paardekastanjabomen in Nederland is aangetast. De ziekte is herkenbaar aan de bruine plekken op de stam, waar bruin vocht uit loopt.

Ramp

Sterk Meppel is trots op ons bomenbestand, met veel kastanjes. Dit bestand wordt toch al aangetast door de grootscheepse kap. Als de kastanje dan ook nog geheel of gedeeltelijk zou verdwijnen, zou dat een ramp zijn voor Meppel. Dit zou het college van B&W toch ook moeten verontrusten? Toch is het akelig stil.

Terwijl er op landelijk gebied van alles gebeurt. Zo is in april een inventarisatie gestart om een beeld te krijgen van de verspreiding van de ziekte en de mate van aantasting. De gegevens van 93 gemeenten zijn verwerkt. Tegelijkertijd is ook een onderzoek begonnen naar de oor-

Vrijwilligers in eigen huis

Sterk Meppel kent vele vrijwilligers. Bij de redactie van onze eigen Stadswachter zijn twee van die belangrijke vrijwilligers Kees Schoonderwoerd (eindredacteur) en Sandra Makkinje (vormgeefster). Ze wilden eerst niet meewerken aan dit interview, maar de rest van de redactie heeft het er toch doorgedrukt. Zij verdienen het om door ons in het zonnetje te worden gezet, want Sterk Meppel is trots op deze vakmensen die zich iedere keer weer volledig inzetten voor een mooie, interessante krant.

Eindredacteur Kees Schoonderwoerd:

‘De redactie wordt steeds professioneler’

Kees Schoonderwoerd (64) studeerde enkele jaren politieke wetenschappen in Amsterdam om daarna als journalist (o.a. bij de Volkskrant) aan het werk te gaan. Bijna tien jaar geleden sloot hij zich bij onze toenmalige Stadswacht aan. Binnen de kortst mogelijke keren zette hij zijn kwaliteiten en ervaring in als eindredacteur van onze eigen Stadswachter.

Kees, waarom ga je als vrijwilliger onbetaald in de avonduren je vak nog eens uitoefenen?

Die vraag heb ik mijzelf ook wel gesteld. Kon ik nu niet iets anders doen binnen de vereniging? Maar er was echt behoefte aan iemand met journalistieke ervaring. En wat het zwaarst is, moet het zwaarst wegen. Ik ging dus meedraaien met de redactie, nam steeds meer zaken over en rolde vanzelf in de taak van eindredacteur.

Is er veel veranderd in deze periode?

Nou, dat kun je wel zeggen. Alleen onze werkwijze al. Nog maar een jaar of zes geleden werden alle stukjes op papier ingeleverd. Die werden verzameld, de redactie schrapte daar wat in en bracht de kopij naar Veenstra & De Vries. Daar werden de teksten gezet en de opmaak gedaan, zodat we daar de drukproeven konden corrigeren. Ik deed op een gegeven ogenblik bijna al het redactiewerk zelf. Dat was veel werk en het resultaat was daar ook naar: een acceptabele krant.

Sinds 2001 hebben we een nieuwe redactie die steeds professioneler werkt en bovendien, om de krant betaalbaar te houden, steeds meer zelf is gaan doen. Toch zit er voor mij nu minder werk aan vast, terwijl de krant steeds beter wordt. De inhoud is veel strakker geworden. De stukken zijn korter, waardoor er meer verhalen in kunnen. Dat maakt dat het nu een goede, gevarieerde krant is met een inhoud die bij Sterk Meppel past en die door veel mensen gelezen wordt.

Als redactie hebben we dan ook een grote mate van vrijheid. We hoeven ons niet te houden aan een fractie-discipline. Een columnist als Wijnand krijgt alle vrijheid om zijn mening te geven, hoe ongenueanceerd ook. Het is één van mijn grootste geneugten als de Meppeler Courant weer eens zit te vissen wie Wijnand toch is, of als hij geciteerd wordt. Maar natuurlijk vaart de redactie geen volledig eigen koers: we zijn wel deel van de vereniging Sterk Meppel.



Is de krant makkelijk vol te krijgen?

Dat is geen enkel probleem. Integendeel zelfs. Er is altijd te veel kopij. Dat komt ook doordat we tegenwoordig meer foto's plaatsen en wat meer rubrieken hebben. Onraad bijvoorbeeld. Ik weet bijvoorbeeld dat er veel raadsleden zijn die deze rubriek het eerst lezen als ze de krant krijgen.

Hoe zie je jouw rol binnen de redactie?

Ik vind het fijn om in de redactie een beetje te provoceren. We hebben een geweldig team; we werken hard en hebben ook nog eens verschrikkelijk veel lol. Maar omdat we het vaak met elkaar eens zijn kan het ook allemaal wat tam worden. Het is mijn rol om dan voor wat vuurwerk te zorgen. Dat vind ik ook zo leuk aan Sterk Meppel. Ze zijn niet bang om hun SteM te laten horen. Dat zo'n stadskantoor van 17 miljoen in zo'n straatje gepropt wordt, daar kan ik toch zo kwaad om worden. Waarom is er geen mooi stadskantoor op Blankenstein neergezet? Waarom heeft mijn clubje dat nou niet kunnen voorkomen? Maar ja, ze hebben het in ieder geval wél geprobeerd en dat vind ik ook belangrijk. Knokken voor waar je in geloofd.

Vormgeefster Sandra Makkinje:

‘Meer ruimte in de krant leest prettiger’

Sandra Makkinje (50) studeerde verpleegkunde en specialiseerde zich als operatieverpleegkundige. Toch liet ze zich omscholen naar grafisch medewerkster en ging schrijven, vormgeven en redigeren. Ooit begonnen bij drukkerij Giethoorn is ze nu eigen baas en verhuurt ze zichzelf aan tekstbureaus en uitgeverij. Ze is jaren lid geweest van de Stadswacht, maar de laatste jaren niet meer. Wel is ze altijd actief gebleven als vormgeefster van onze eigen Stadswachter.



Sandra, waarom ga je als vrijwilliger onbetaald in de avonduren je vak nog eens uitoefenen?

Eigenlijk omdat Kees mij daarvoor vroeg, een paar jaar geleden. Ik vind het gewoon ontzettend leuk werk om te doen. En als mij iets aanspreekt hoeft daar niet meteen een prijskaartje aan te hangen. Ik doe op het gebied van vormgeving op het moment heel weinig en ik vind dit erg leuk om te doen.

Is er veel veranderd in deze periode?

Ja! Eerst fabriceerden we de krant met de hand en maakte de drukker het af; nu doen we alles zelf digitaal. Dat is natuurlijk al een heel grote verandering. Maar ook wat betreft de vormgeving is er veel veranderd. We hebben de krant aangepast aan onze eigen wensen. Zo zijn de lettertypen nu naar onze eigen smaak, waardoor de krant niet zo donker en 'zwaar' bedrukt is. Dat geeft meer ruimte in de krant en dat leest prettiger. Verder is de krant veel professioneler geworden, vooral redactioneel, omdat meer mensen kritisch naar de artikelen kijken.

Is de krant makkelijk mooi te krijgen?

Soms is dat lastig, maar zeker niet

elke keer. Dat heeft te maken met de verhouding tussen foto's en teksten. En ook de soort foto's maakt het soms moeilijk. Als je een aantal levendige foto's hebt die je goed kunt verspreiden door de hele krant, dan wordt het beeld al snel mooi. Maar soms heb je grote lappen tekst en geen goede foto's. Dan heb je even het probleem dat je moet zoeken om er toch nog een toonbare pagina van te maken. Maar het is zeker niet elke keer lastig, absoluut niet. Ik ben eigenlijk wel benieuwd wat de lezers ervan vinden, hoe die er tegenaan kijken...

Hoe zie je jouw rol binnen de redactie?

Tja, ik ben een onderdeel van het team, een heel leuk team. Eigenlijk heb ik daar maar een kleine rol in. Je moet als team zorgen dat je een goed product aflevert. Met zijn allen zorgen we ervoor (ieder op zijn eigen manier) dat er iets goeds naar buiten komt. Ik zorg er vooral voor dat het prettig leesbaar is. We maken samen een krant waarvan je denkt dat het interessant is voor alle bewoners van Meppel om het te lezen. Zo laat je elk kwartaal zien dat je bestaat en waar je als club voor staat.

Sterk Meppel trekt de kar

!Meppel strijdt massaal tegen de komst van de asfaltcentrale van Heijmans. Als deze fabriek hier komt krijgen alle inwoners te maken met een toename van fijnstof in de lucht. Reden voor SteM om dit thema te gebruiken voor de deelname aan de Donderdag-Meppeldagoptocht.

De trekker was overbodig, want de kar werd met mankracht getrokken door onze leden, voorzien van stofkapjes. Op de kar lagen twee 'ernstig zieke patiënten' die op vakkundige wijze werden verzorgd door een team van 'verpleegkundigen'. De in stilte meege dragen slinger van bezwaarschriften tegen de asfaltfabriek sloot de deelname aan de optocht voor ons op waardige wijze af. We hebben aan deze deelname een gevoel overgehouden dat prima past bij het thema van dit jaar, 'Trots op'!



'Fijnstof! De trekker mag niet meer. Wij trekken de kar!!' was de actuele leuze van Sterk Meppel op haar wagen in de optocht op de laatste Donderdag Meppeldag. Op de wagen werden 'patiënten met ademhalingsproblemen verpleegd'.

Natuurlijk deelden we ook weer kleurplaten uit. Veel kinderen langs de route pakten de handschoenen op en namen enthousiast deel aan onze kleurwedstrijd. De prijsuitreiking vindt helaas pas plaats na het

verschijnen van deze krant. Dus wij verklappen nog niet wie er gewonnen heeft!

Leuke prijzen bij SteM op de braderie Nijeveen

'Trots op Nijeveen' was dit jaar het SteM-thema voor de braderie van Nijeveen. Er was gelegenheid om uit een groot aantal foto's met Nijeveens mooiste plekje en beste onderwerpen de allermooiste te kiezen. Daar werd enthousiast gebruik van gemaakt.

Veel bezoekers van onze stand deden een gooi naar de fles Nijeveens Slokje die met deze 'Trots Op'-verkiezing in de wacht was te slepen. Natuurlijk werden er ook veel goede gesprekken gevoerd over gemeentelijke actualiteiten en de Nijeveense situaties.

Voor de kinderen was er een leuk knikkerspel waarmee leuke prijzen gewonnen konden worden. Kortom, ook deze keer voldeed onze actie weer aan het motto: actief, kritisch en betrokken.

De fles Nijeveens Slokje werd door Mevrouw Anneke Westenbrink uit Nijeveen gewonnen. Zij was één van diegenen die het prachtig beboomde laantje richting de Hervormde Kerk op Kolderveen als mooiste plekje bestempelden. SteM-voorzitter Gerard van der Meulen overhandigde haar de prijs.

Jan Dolsma

Bestaria
Haveltermade

J v. Dijk

J v. Dijk

J. v. Dijk

Toch nog zorgen om Berggierslanden

De brug van de Westerstouwe over de geplande Rondweg wordt een tunnel en de Berggiersweg kruist de Rondweg gelijkvloers. Verder wordt de waterpartij in het plan wat kleiner. Dat komt doordat de hoogspanningsleiding daar ondergronds gaat. Jaren geleden pleitte SteM hiervoor, zonder resultaat. Enkele weken geleden, na vragen van Annie Huisman (PvdA), kon het ineens wel. Toeval? Het maakt ons niet uit. Toch zijn er ook nog een paar punten van zorg.

Dat bovengrondse hoogspanningsleidingen schadelijk zijn voor de gezondheid van mensen die in de onmiddellijke nabijheid wonen, is al jaren een punt van zorg. Daarom hebben wij er bij de eerste ontwikkeling van Berggierslanden herhaaldelijk voor gepleit de hoogspanningsleiding onder de grond te brengen. 'Onmogelijk vanwege de hoge kosten', was stevast het antwoord van het college. De eigenaar van de leiding wilde ook niet echt meewerken. Dus

werd de wijk ontwikkeld met de leidingen bovengronds en de woningen op 'veilige' afstand en een waterpartij onder het tracé. Mede door al dat water zou de wijk een bijzonder karakter krijgen.

Binnen een paar weken

Op vragen van Annie Huisman (PvdA) begin dit jaar antwoordde wethouder Zwaan (eveneens PvdA) dat het college een laatste poging heeft gedaan bij Essent om de leidingen onder de grond te krijgen. Binnen een paar weken kon de wethouder triomfantelijk meedelen dat de leiding ondergronds gaat. De kosten moeten dan wel opgevangen worden uit het bouwen van extra koopwoningen. Was dat toeval of was de vraag ingefluisterd? Nou ja, wat geeft het? Het resultaat telt en daar zijn wij blij mee.

Met de extra koopwoningen om de zaak te bekostigen zijn we minder blij, maar het plan ziet er, ondanks de iets kleinere waterpartij, nog steeds goed uit. Wat ons zorgen baart is het besluit de sierlijke brug die de Westerstouwe over de ge-

plande Rondweg zou voeren te vervangen door een tunnel. Krijgen we nu dezelfde narigheid als bij de Vleddertunnel, die voor ouderen en mindervaliden een haast onneembare barrière is? En hoe staat het met de belofte dat de Westerstouwe zijn landelijke karakter zou behouden als daar een betonnen tunnelbak in aangebracht wordt?

Gevaarlijke oversteeek

Ook de nu geplande gelijkvloerse kruising Berggiersweg-Rondweg is een punt van zorg. In het regiedocument was daar een brug gepland. Nu komt er een gevaarlijke oversteeek. Als deze wijziging mede nodig is om het ondergronds brengen van de hoogspanningsleiding te financieren, hebben we wel een probleem. Het terugdringen van gezondheidsrisico's mag toch niet ten koste gaan van veiligheid? Het wordt tijd dat het college tekst en uitleg geeft over deze laatste twee wijzigingen in het plan. SteM zal daar zeker om vragen.

Laat het donker donker

De gemeente Meppel heeft zich als eerste Drentse gemeente opgegeven als Vriend van de Nacht. Een initiatief dat Sterk Meppel toejuicht. Het gebeurt in het kader van de campagne 'Laat het donker donker' van Natuur en Milieu en de 12 provinciale Milieufederaties. Zij vragen aandacht voor de oprukkende verlichting en het belang van donkere nachten voor mens en natuur.

Nederland is één van de sterkst verlichte landen in Europa. Dat komt vooral door onze kassen en sportvelden en de openbare verlichting. Gelukkig is Drenthe, na Friesland en Groningen, binnen Nederland één van de donkerste provincies en is een heldere sterrenhemel hier nog op veel plaatsen goed te zien. Maar de lichtvervuiling rukt wel op. Het is 's nachts bijna nergens meer écht donker.

Biologische klok

De gezamenlijke milieufederaties hebben daarom de campagne 'Laat het donker donker' georganiseerd. Lichtvervuiling brengt namelijk een flink aantal nadelen met zich mee.

Naast een enorme energievervalsing (en dus geldverspilling) is een belangrijk effect dat de biologische klok van dieren en planten ont-

geld raakt. Dit beïnvloedt de overlevingskansen van sommige soorten negatief.

Verhalen vertellen

In iedere provincie worden activiteiten georganiseerd zoals verhalen vertellen of muziek in het donker, sterren kijken en wandelen met een 'nachtbrilletje' op. Op 25 oktober kunt u bijvoorbeeld 'Op avontuur met de nachtwachter' in het Nationaal Park Dwingelderveld. Het hoogtepunt van de actie valt op 29 oktober. Groningen, Friesland en Drenthe organiseren dan samen de Noordelijke Nacht van de Nacht. Op de website www.laathetdonker.nl

vindt u informatie over deze activiteiten.

Buitenverlichting

Als u ook 'Vriend van de Nacht' wilt worden, kan dat: het kost u geen cent. Een Vriend van de Nacht laat simpelweg zien dat hij waarde hecht aan de donkere nacht. Bijvoorbeeld door weinig of geen buitenverlichting te gebruiken. Een bewegingsmelder kan ervoor zorgen dat een lamp alleen die plek verlicht die verlicht moet worden op het moment dat het nodig is. De duisternis is een oerkwaliteit, net als stilte en rust. Laten we daar met z'n allen zuinig op zijn.

Meppel doet wat

Vriend van de nacht worden is één, wat doen is twee. Meppel doet wat. Zo zijn bedrijven en instellingen aangeschreven met het verzoek om lichthinder zoveel mogelijk te beperken. Verenigingen worden opgeroepen mee te doen met de campagne 'Laat het donker donker' door activiteiten te organiseren.

De gemeente gaat zelf invulling aan haar 'vriendschap' geven in het beleidsplan openbare verlichting dat binnenkort wordt opgesteld. In dit plan komen o.a. de richting, plaats, sterkte, soort en het aantal branduren van verlichting aan de orde. Verder heeft de gemeente een adviserende rol ten aanzien van energieverbruik van bedrijven. Vanuit dat oogpunt zal de gemeente wijzen op lichtreclames die onnodig veel branden of energie verbruiken. Voorlichting naar individuele burgers wordt gegeven via de gemeentelijke website.

Wat doet de provincie met die bezwaren?

Op 26 juli heeft de actiegroep 'Houd Meppel Schoon!' 3240 bezwaarschriften aan de provincie overhandigd. Op het allerlaatste moment (een dag voor de sluiting van de termijn) kwamen er nog eens 247 bij. Vooral uit Overijssel. Samen met het aantal dat de provincie per post had ontvangen waren er in totaal meer dan 4000 officiële bezwaarschriften ingediend!

Het zijn niet alleen individuele mensen die protest hebben aangezekend. Ook het gemeentebestuur van Staphorst en dat van Meppel (zij het niet in de vorm van een officieel bezwaarschrift) en vele andere instanties (wel officieel) zoals de Natuurbeschermingswacht, de Drentse Milieufederatie, een aantal bedrijven en verschillende politieke partijen, hebben schriftelijk hun bezwaren naar de provincie gestuurd.

Maanden

Als het goed is, heeft iedereen van de provincie nu een ontvangstbevestiging gekregen. En dan is nu het grote wachten begonnen. Wat doet de provincie met de bezwaren? Het kan nog best heel wat maanden duren voor we weten of de provincie door gaat met het verlenen van een vergunning of niet. Pas daarna kunnen de volgende stappen genomen worden. Terwijl het gemeentebestuur van Meppel

HOOGSPANNINGSKABELS ONDERGRONDS

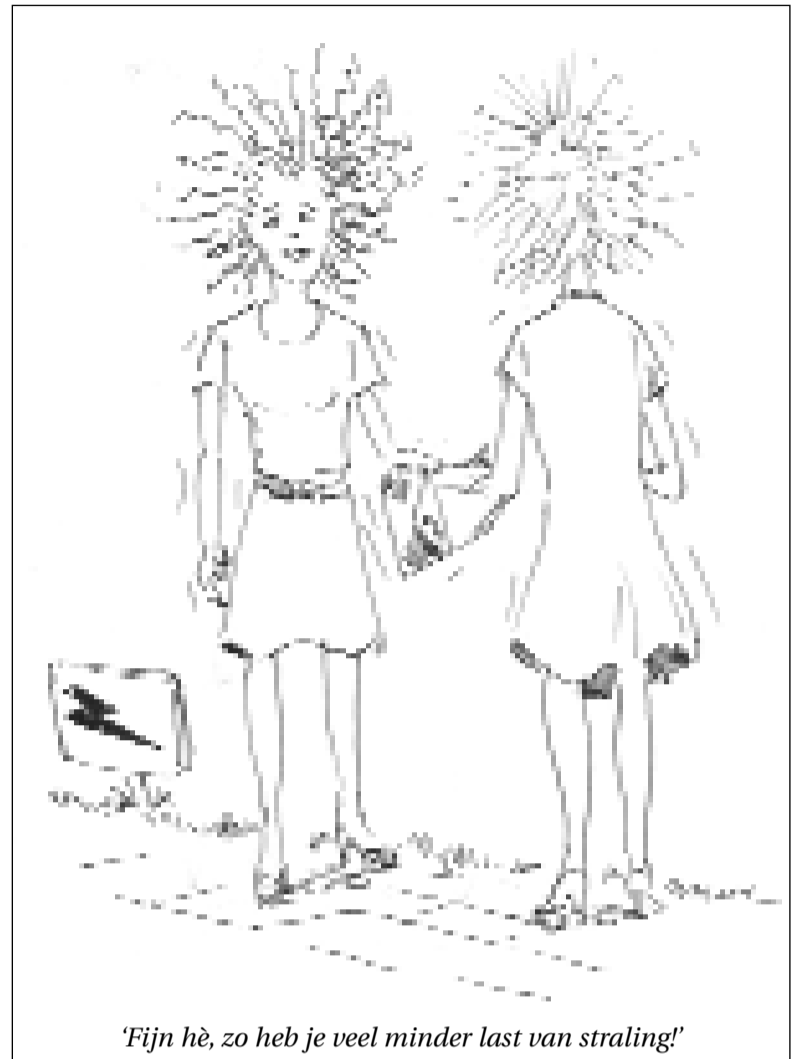

'Fijn hè, zo heb je veel minder last van straling!'

Breder onderzoek voor locatie Stad en Esch

Sterk Meppel en de VVD zijn geen voorstanders van een grote school aan de Randweg voor Stad en Esch. Niet alleen de grootschaligheid staat ons tegen, maar ook de verkeerssituatie en de krappe locatie zijn redenen om niet klakkeloos akkoord te gaan. Maar de raad besliste anders. Een krappe meerderheid (12 tegen 11) stemde in juni toch in met een onderzoek naar alleen een unielocatie op de Randweg. Toen de wethouder de vergadering erna (7 juli) terugkwam met het verzoek om het geld, lagen de verhoudingen net anders. Door de afwezigheid van de VSD waren de 11 stemmen van de VVD en Sterk Meppel net genoeg om het geld niet beschikbaar te stellen.

Maar daarmee frustriert de raad de ontwikkeling van de scholengemeenschap en dat kan toch nooit de bedoeling zijn? Daarom besloten Sterk Meppel en de VVD het onderzoek uit te breiden in plaats van het weg te stemmen. Niet alleen de unielocatie wordt nu onderzocht, ook de mogelijkheid om het gebouw aan het Zuideinde te behouden in het onderzoek. Volgens de overige partijen een politiek spelletje. Volgens ons een laatste reddingsactie om een goed beeld te krijgen van wat nou werkelijk de beste optie is voor Stad en Esch en een poging om het onderwijs kleinschalig te houden.

Het bestuur van Stad en Esch stelde deze actie niet op prijs en dreigt nu zijn eigen bijdrage aan het onderzoek niet meer beschikbaar te stellen. Het vindt dat het onderwijs gediend wordt met een grote unielocatie. Het zou beter zijn voor de onderwijskundige visie en daar hebben de raadsleden geen verstand van, vindt het bestuur. Maar is deze ontwikkeling richting grootschaligheid al niet achterhaald? Zijn er niet overal in het land ontwikkelingen die juist de andere kant op buigen? Over de visie op onderwijskundig gebied valt dus te twisten. Sterk Meppel heeft bij grootschaligheid geen goed gevoel en wil dus alle mogelijkheden onderzocht hebben.

via een juridisch onderzoek haar positie goed in kaart laat brengen houdt de werkgroep 'Houd Meppel schoon!' bij wat de concentratie fijn stof is in ons gebied. Dat kan omdat het RIVM alle metingen elke dag op het internet zet. Die gegevens heeft de groep straks nodig bij de verdere procedure bij de Raad van State. Sterk Meppel hoopt dat het niet zo ver komt en dat de provincie dezelfde conclusie trekt als wij: Meppel heeft geen ruimte voor een asfaltcentrale!

Burgemeester Jan Westmaas:

'Alles begint met de ontmoeting'

Sterk Meppel zet zich al jaren in voor een goede communicatie. We informeren u via de Stadswachter en zoeken u op tijdens straatinterviews en wijkbezoeken zodat we weten wat er leeft. We zijn dan ook blij met een burgemeester die communicatie en ontmoeting zo prominent voorop stelt. Jan Westmaas wil een burgemeester zijn die zijn inwoners ontmoet, de discussie in de raad de ruimte geeft en zorgt dat er geleerd wordt van fouten die gemaakt worden.

Waarom wilt u uitgenodigd worden voor straatfeesten?

Meppel is een leuke stad waar het goed wonen is. Ik vind het fijn om ervoor te zorgen dat mensen dat ook uitstralen. Dat we het met elkaar doen. Maar als burgemeester is er meestal maar een kleine kring van mensen die je weet te vinden. Door naar de mensen toe te gaan hoop ik de drempel lager te maken en die mensen te ontmoeten die minder snel uit zichzelf op mij afstappen. Tegelijkertijd hoop ik dat de mensen die samen iets organiseren elkáár ook weer eens uitgebreider ontmoeten. Een gezellige avond met elkaar hebben waar ik dan een uur of anderhalf uur bij aanwezig mag zijn.

Waarom is elkaar ontmoeten, voor u zo belangrijk?

Mensen hebben elkaar nodig om op een goede, positieve manier samen te werken. Als burgemeester moet je van vele markten thuis zijn en veel klussen klaren. Maar alles begint met de ontmoeting; daar wordt de basis voor samenwerking gelegd. Anders kom je in een 'eiscultuur' terecht waarin je vindt dat je recht hebt op zus of zo. Samenwerking is de enige goede manier om de doelen die je nastreeft te be-



Jan Westmaas: 'Door naar de mensen toe te gaan hoop ik de drempel lager te maken.'

reiken: met elkaar de schouders eronder zetten.

Krijgt de ontmoeting tijdens de raadsvergaderingen ook zo'n belangrijke rol?

Daar komt het zakelijke aspect om de hoek kijken. Dan is het belangrijk om duidelijk te zijn en zorgvuldig. Ik maak nu even een onderscheid tussen de raadscommissie en de raadsvergadering. De raadscommissie is er naar mijn mening om technische vragen te stellen aan de wethouders. Hoe bedoelt u dit? Hoe ziet u dat? In de raadsvergadering komt de politieke discussie aan de orde, daar worden de standpunten bepaald.

Ik zal dan ook ruim de gelegenheid geven voor het debat. Maar het eindeloos herhalen van standpunten is niet hetzelfde als een debat voeren. Mijn eerste indruk van het debat in de raad is overigens positief. Verder hecht ik aan zorgvuldig-

heid in de manier van werken. Het reglement van orde is leidend. De raad heeft dat reglement zelf vastgesteld; dan mag je verwachten dat ze zich daaraan houdt. Een raadslid hoort te weten wat het verschil is tussen een motie en een amendement. Als ze dat niet weten is het een kleine moeite om de raadsgriffier in te schakelen.

U blijft voorzitter van de raad. In het dualisme staat dit ter discussie, omdat het de burgemeester in een spagaat dwingt tussen raad en college.

Die spagaat is wat mij betreft klets-koek. Ik ben de enige niet-politicus in zowel raad als college. In die functie kan ik juist de verbinding leggen tussen wat er politiek in de raad speelt en wat er politiek in het college wordt gedaan. Zo zorg je dat raad en college – en trouwens ook het ambtelijk apparaat – niet steeds verder van elkaar af komen te staan.

Het enige dat de rol van voorzitter wel eens lastig kan maken is de portefeuille die je toebedeeld krijgt. Wanneer je de burgemeester de zwaarste portefeuille geeft, dwing je hem alsnog in de rol van politicus, terwijl dat haaks staat op zijn feitelijke taak als burgemeester.

Is het in het politieke spel niet erg moeilijk om een verbindende factor te zijn?

Ik wil doelgericht maar in alle openheid werken. Met dubbele agenda's en achterkamertjespolitiek heb ik niets. Mensen die zeggen dat ze willen praten, terwijl ze in feite geen moment van plan zijn om hun standpunt bij te stellen omdat ze een verborgen agenda hebben, komen daar bij mij niet mee weg. Dan ga ik later een BOT-gesprek met ze aan. En dat betekent niet dat ik lelijk tegen ze ga

doen. We gaan dan een Benen Op Tafel gesprek voeren.

Gewoon eerlijk tegen elkaar zijn. Spelen er vervelende zaken uit het verleden een rol. Oké dan gaan we kijken of we dat alsnog kunnen oplossen. Kan dat niet, dan moet je dat punt afsluiten, afronden. Zodat je op een positieve manier weer met elkaar verder kunt.

Ik vind het ook belangrijk dat mensen leren van de fouten die gemaakt worden. In Dronten hebben we enige jaren geleden een nieuwe wijk gebouwd. Op papier ziet dat er allemaal geweldig uit, maar natuurlijk waren er ook zaken die in de praktijk minder goed bleken te werken. Toen we onlangs weer een nieuwe wijk gingen ontwikkelen, hebben we de bewoners van de vorige wijk uitgenodigd om ons te vertellen wat er allemaal niet goed was gegaan. Door hun commentaar kunnen we in ieder geval voorkomen dat we dezelfde fouten maken.

U wilt graag gekend worden door alle burgers van Meppel; wat moeten we van u weten om u een beetje te leren kennen?

Dat ik van mensen houd. Ik ga nooit in het naseizoen op vakantie. Ik heb gewoon graag mensen om mij heen. Ik houd van sfeer, gezelligheid. De terrasjes in Meppel spreken mij erg aan. Hobby's zijn ook belangrijk. Ik houd van motorrijden en golfen en bezoek graag allerlei voorstellingen in het theater. Of concerten: de Rolling Stones, Tina Turner. Maar belangrijk vind ik vooral dat ik geïnteresseerd blijf in de dingen van vandaag. Als je stil staat, leef je niet meer.

Trots op... deel 3

In de vorige Stadswachter presenteerden wij u de tweede 'Trots Op'-lijst. Wat vindt u nou mooi in uw eigen stad? Welke persoon of vereniging doet in uw ogen ontzettend goed werk? Welk gebouw of kunstwerk bekijkt u extra aandachtig? Op deze vraag hebben wij nu nóg meer antwoorden verzameld. De derde ronde!

Door de vakantietijd hebben we ons de afgelopen twee maanden niet laten zien met een 'Trots Op'-straatinterview. Gelukkig heeft toch een heel aantal mensen de moeite genomen ons te mailen en schrijven waar ze trots op zijn.

Naast de hele lijst die al genomineerd was, werden de volgende nieuwe onderwerpen aangedragen: De Donderdag Meppeldagen, Nijetap, door mensen die er voor het eerst kwamen en erg onder de indruk waren, helaas te weinig om in de Top 10 terecht te komen. De Drie Kalkovens kwam binnen, met stip. En zelfs het stadskantoor bemachtigde een plaatsje in de Top 10. Slechts enkelen zijn tot de nieuwe Top 10 doorgedrongen, waardoor DOS 46, het karakteristieke centrum van Meppel en Het Station erbuiten zijn gevallen.

Helaas staat er nu geen enkele vereniging meer in de 'Trots Op'-Top10. Daarom moedigen wij iedereen aan hun vereniging te promoten! Ook kunstwerken en personen mogen genoemd worden! Stuur een brief of mail naar één van de redactieleden van deze krant (adressen op de achterpagina).

De actuele Top 10 is nu:

1. De Donderdag Meppeldagen
2. De gezellige terrasjes
3. De Drie Kalkovens
4. De grachten in Meppel
5. De Meppeler Toren
6. De Meppeler gemoedelijke sfeer
7. De Nieuwe Beurs
8. Het Wilhelmnapark
9. De gerestaureerde bruggen
10. Het nieuwe Stadskantoor.

Een rondje Meppels erfgoed

Er is binnen de gemeente Meppel veel te genieten. Niet alleen de knusse binnenstad maar ook de buitengebieden zijn een bezoek meer dan waard. De gemeenteraad heeft dat bij de opening van het politieke seizoen ervaren. Met de bus helaas, want op de fiets was er veel meer te genieten geweest van al het fraaie erfgoed rondom Meppel. Wat Sterk Meppel betreft had een uitgezette fietsroute allang beschikbaar moeten zijn. Maar met behulp van een kaart en onderstaande beschrijving is de mooie tocht ook goed te doen. Als u dat wenst, kunt u bij de redactie van de Stadswachter een complete routebeschrijving krijgen.

Begin de tocht bij de watertoren. Hier vindt u meteen twee mooie objecten: de zeer beeldbepalende watertoren zelf en het gerestaureerde sluisje in de Nijeveense grift. Als u doorfietst richting de Paradijssluis rijdt u op een eeuwenoude handelsweg tussen het noorden en de rest van Nederland. De joodse begraafplaats en de drie kalkovens

zijn monumenten die we moeten koesteren. De Paradijssluis is een juweeltje van waterbouwkundig erfgoed.

Lintdorp

Aan de Gedeputeerde Dekkersweg staat een Noord-Hollandse stolpboerderij; ooit overgebracht uit de omgeving van Amsterdam. Rijd van daar naar Kolderveen. Een prachtig lintdorp met aan beide kanten van de weg boerderijen met mooie erven. Markant aanwezig is de voormalige melkfabriek, waar nu kunstenaars wonen en werken. De Nederlands-hervormde kerk heeft een mooie oprijlaan. Een bezoekje aan de begraafplaats bij deze kerk is zeker de moeite waard.

Slagenlandschap

De Kolderveense - en Nijeveense Bovenboeren liggen midden in het zogenaamde slagenlandschap. De ruilverkaveling heeft veel vernield, maar toch is de structuur nog goed te zien. Langgerekte rechthoekige kavels met rechte sloten en houtwallen. Aan het eind van de Nijeveense Bovenboer wordt het land-

schap anders. Hier lagen vroeger gemeenschappelijke gronden. Op een glooiend terrein gaat het richting de Havelterberg die hier niet met bos is begroeid. Historisch gezien moet dat ook zo blijven.

Pleisterplaats

Café Oosting aan de Friese straatweg is een mooie pleisterplaats op weg naar de Drentse Hoofdvaart, ooit de belangrijkste vaarverbinding van Groningen naar de rest van Nederland. Met zijn vele sluisen maakt het nu deel uit van de toeristische turfroute. Vervolgens leidt de route naar Nijetap, een geïsoleerde buurtschap binnen de gemeente Meppel. Daar, in de nabijheid van de oude vaart zijn de enige rivierduinen binnen de gemeente Meppel. Ze zijn het beste te zien vanaf een grasdijkje dat weer naar de N 371 en de Drentse Hoofdvaart leidt. Langs de weg naar Ruinerwold zijn monumentale landhuizen te zien.

Kapitale boerderijen

De tocht voert verder naar Broekhuizen met zijn kapitale boerderij-



De enige rivierduinen binnen de gemeente zijn het beste te zien vanaf dit grasdijkje dat naar de N 371 en de Drentse Hoofdvaart leidt.

en. Grote dwars geplaatste voorhuizen tonen de rijkdom van de boeren van weleer. Jammer dat in Rogat de Hoogeveensevaart is gedempt. Het karakter van het dorp is historisch gezien verknoeid.

Reestdal

Statig zijn Havezathe de Havikshorst en Lindehorst in De Schiphorst. Het nabij gelegen Reestdal is een van de mooiste gebieden in de wijde omgeving en geniet bescher-

ming. Via de weg richting Staphorst kunt u van de schoonheid daarvan genieten. Terug naar Meppel rijdt u over de enige toegangsweg bij hoog water in vervlogen tijden. Het tolhuis herinnert er nog aan.

Het is op de fiets een redelijk lange tocht maar zeker de moeite waard. Nu maar hopen dat er snel een goede bewegwijzering komt.

Bouwknecht
woninginr.

R. van de Veen

Bouwknecht
schilders

Eleveld

M. vd Gaag

Raad experimenteert met andere structuur

Minder vergaderen?

Voor veel mensen is vergaderen een noodzakelijk kwaad. Het kost tijd en het houdt je af van het echte werk. Voor politici ligt dat anders. Als het al geen hobby is, dan zien ze in ieder geval het nut van al dat overleg. Je mag het dus wel opvallend noemen, dat de gemeenteraad - in verband met de werkdruk van raadsleden - gaat experimenteren met een andere vergaderstructuur. De basisgedachte is dat de commissievergaderingen verdwijnen en de hele raad twee keer per maand gaat vergaderen. Een raadsvergadering krijgt dan drie fasen: informeren; opiniërend en besluitvormend.

Een belangrijk voordeel is dat de vergadercyclus korter wordt. Na twee weken kan een onderwerp al terugkomen in de besluitvormende fase. Dat kan tijdswinst opleveren. Het biedt anderzijds ook de ruimte voor de raad om een onderwerp terug te geven aan het college. Bijvoorbeeld, wanneer de financiële onderbouw nog niet rond is; of wanneer de uitslag van een onderzoek nog in het college behandeld moet worden.

Minder werkdruk?

Of de nieuwe structuur ook minder werkdruk op zal leveren, moeten we afwachten. Naast twee donderdagen voor raadsvergaderingen, worden de andere twee donderdagen al ingepland voor werkvergaderingen en presentaties. Ook houdt de raad - tijdens het experiment - nog één commissievergadering in stand. Dat zal met duo-raadsleden en raadsleden samen een druk bezochte vergadering worden. Het duo-raadslidmaatschap is op zichzelf een vernieuwing van recente datum. Sinds het dualisme in 2002 zijn intrede deed werkt de raad met duo-raadsleden. Met name kleine fracties kunnen daardoor echt de werkdruk verdelen. Daarnaast kan een fractie zo extra deskundigen inbrengen. De voortzetting van het duo-raadslidmaatschap staat met de vernieuwing ook op de tocht.

Voorzitter

Het is nog even een punt van discussie geweest of de burgemeester ook voorzitter van de raad moet blijven in het duale systeem. Eén van de kernpunten in het dualisme is de ontvlechting van het college en de raad. Een beetje naar voorbeeld van de Tweede Kamer.

Nu is het dáár zo, dat men de voorzitter uit eigen gelederen kiest. Goed voorbeeld doet goed volgen. Zou je hopen. Het voorzitterschap van de raad zou prima door een raadslid gedaan kunnen worden. Raadslid Kaptein (CDA) heeft het een poosje gedaan. De burgemeester kan dan, als portefeuillehouder, net als de wethouders, voluit het collegestandpunt verdedigen. Er is dan geen sprake van 'dubbele petten'. Soms is het namelijk lastig voor de voorzitter van de raad, wanneer hij ziet dat zijn wethouders onder vuur liggen, om niet de rol van voorzitter van het college te gaan spelen. Het leek Sterk Meppel een passend moment om dat te bespreken vóór de nieuwe burgemeester benoemd werd.

LAKS

De meerderheid wilde die stap nu nog niet maken, nu niet maken, of niet maken. De terughoudendheid bij bestuurlijke vernieuwingen in andere fracties laat zich typeren door een aardige afkorting van raadslid Jonker (PvdA). Hij noemde zijn fractie LAKS. Ofwel: Langzaam Aan en Kleine Stapjes. Ten aanzien van het voorzitterschap waren het zelfs geen kleine stapjes.

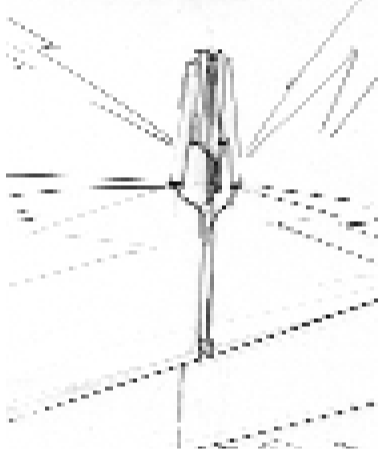

Woonconcept weert umts-masten

Sterk Meppel pleit al enkele jaren om voorzichtig te zijn met het plaatsen van zendmasten. De mogelijke gevolgen voor de gezondheid zijn op dit moment niet eenduidig in beeld te krijgen. Herhaaldelijk hebben wij er bij de gemeente op aangedrongen om zelf beleid te formuleren en te inventariseren welke locaties wel en niet geschikt zijn voor plaatsing. Het wil de gemeente echter maar niet lukken om daar actie in te ondernemen.

Woningstichting Woonconcept lukt dat wel. Woonconcept heeft onlangs besloten geen nieuwe zendmasten op haar woongebouwen te laten plaatsen. Ook het Diaconessenhuis en verzorgingshuizen Regersoord en Schiphorst hebben besloten om niet langer masten op de gebouwen te plaatsen tot zeker is dat er geen schade aan de gezondheid te vrezen valt. Sommige gemeenten in het land hebben dezelfde stap ondernomen. Nu die van Meppel nog.

Dag bloemen, dag bomen, dag planten...

Zou de wethouder niet van bloemen en bomen houden? Sneuvelde vorig jaar de bloemenkas van de gemeente al, dit jaar werden de houten 'kaas-kuipen' langs de Grote Oever, Kleine Oever en Ceintuurbaan niet geplaatst. Ook de bloembakken in de Marktstraat, Woldstraat en Dirk Jacobstraat komen niet terug. En de beloofde groenwand bij de parkeergarage van De Keyserstroom wil er, ondanks alle beloften, ook maar niet komen. Tel dat op bij de vaak onnodige kap van vele bomen en je moet wel tot de conclusie komen dat de gemeente Meppel geen groene gemeente meer wil zijn.

Als je in het buitenland kijkt, valt vaak op dat er veel meer bloemen en planten in het straatbeeld te vinden zijn. De straten zijn weliswaar vaak minder goed onderhouden dan in onze gemeente, maar door de prachtig aangelegde rotondes, de weelderige bloembakken en bloeiende planten aan iedere lantarenpaal is het totale straatbeeld een lust voor het oog. Het is dus een kwestie van keuzes maken.

Natuurlijk moet de gemeente bezuinigen. Sterk Meppel wil ook dat er een sluitende begroting gepresenteerd wordt. En de kosten voor het onderhoud van bloembakken zijn relatief hoog, dat begrijpen we. Toch denken we dat met het juiste beleid Meppel groen te houden is.

Ale beetjes helpen. Een beetje minder vaak overbodig gras maaien, bespaart dat niet al iets? En de gemeente biedt nog een andere mogelijkheid. In het verleden zijn soms bloembakken geplaatst op verzoek van bewoners of een buurtvereniging om parkeren tegen te gaan of vanwege gevaarlijke verkeerssituaties. Deze mensen kunnen dan het onderhoud van de bakken overnemen. In een aantal gevallen is dit ook mogelijk voor winkeliers. Als u daar belangstelling voor heeft dan kunt u contact opnemen met het loket Leefomgeving, telefoon 0522-850700 of e-mail: leefomgeving@meppel.nl.

Wijnand

Stadpuist

Toen de Keizerstroom gebouwd werd, toen kon de gemeente mescherp onderhandelen met V&D. Er moest een passende gevel gebouwd worden in de karakteristieke Kruisstraat. Een knap staaltje van het college. En over het resultaat is heel Meppel lovend.

Toen Bralten nieuwbouw pleegde, moest hij tien keer op en neer naar het stadskantoor met nieuwe tekeningen. Het moest wel in de Meppeler sfeer passen en vooral heel mooi worden. Het resultaat mag er dan ook wezen. En heel Meppel is weer lovend.

Nu een projectontwikkelaar in de Woldstraat wil bouwen, moet hij dat passend in de Meppeler sfeer doen: kleinschalig en toch met stadse allure. Het lelijke blok waar nu Restant Gigant in zit, wordt vervangen door stijlvolle appartementen. Wedden dat Meppel straks weer lovend is?

Onze gemeente weet hoe het moet. Nou ja, behalve dan als ze zelf gaat bouwen. Dan hoeft het opeens niet in de Meppeler maat te passen, dan gaat het nog maar om één maat: groot. Dan rijst er opeens een enorm pakhuis uit de grond in een steeg tussen de in verhouding kleine eengezinswoningen.

Ja, ik heb het over die kolos, die we van de gemeente 'stadhuis' moeten noemen. Ik krijg het woord niet uit mijn strot! En de Meppelers? Ze staan te zuchten en weten opeens waarom er zoveel bezuinigd moest worden: 17 miljoen euro kost die lelijkheid. Smaken verschillen, ja, maar ik heb nog niemand gehoord die wel vond dat dit gebouw in de Meppeler sfeer past.

Groothedswaan noem ik dat. Het schijnt allemaal te zijn bekostigd in een 'stuurgroep' van ambtenaren en raadsleden. Op zich al een raar mengsel van politiek en ambtelijk volk. Het SteM-raadslid daarin kon het op een gegeven moment niet meer aanzien en stapte eruit. Niemand die ervan bloosde.

Zo groot is dat gebouw geworden, dat er een hele verdieping over is. Maar dat mag de pret toch niet drukken? Die verhuren we toch? Ja ja, de huurders staan al in de rij!

Ik hou erover op, anders word ik nog boos. Het leed is geschied, dus laten we redden wat er te redden valt. Vandaar een gratis tip: maak van die bovenverdieping een parkeerdek. Kunnen we op het Mallegat misschien iets moois bouwen.

De heg weg en het hek van de dam

Veel plekjes in Meppel zijn de moeite waard om te beschermen. De Stationsweg is zo'n plekje. De doorlopende haag, de bomen en de grote herenhuizen geven de weg een uitstraling van een oude statige laan. Dat beeld bestaat echter bij de gratie van het geheel. Onlangs is er een gat in die heg gemaakt. Over een lengte van ruim vijf meter was de heg geroid omdat een bewoner een inrit voor de auto wilde.

Hoe kan het college spreken van beschermde stadsgezichten en beeldbepalend groenelementen in een straat en tegelijkertijd een inritvergunning geven? Op 17 juni heeft ons raadslid Henk Schoemaker daar schriftelijke vragen over gesteld aan het college. Niet om de verleende vergunning terug te draaien. Maar wel om te zien of het college binnen de kaders werkt die de raad stelt.

Uit de beantwoording blijkt dat het college de beeldbepalende groenelementen helemaal niet heeft meegewogen in de afhandeling van de



inritvergunning. Een eerste aanvraag was afgewezen met één argument. De gemeente wilde parkeren in voortuinen in de omgeving Stationstraat tot een minimum beperken. Een tweede aanvraag kon - juridisch - niet op andere gronden nog eens beoordeeld worden. Volgens de gemeente is, juridisch gezien, blik in eigen tuin onvoldoende reden om de aanvraag voor een inrit te weigeren. En eigenlijk vindt ze de auto's in die grote tuinen ook niet opvallen. En de haag

zie je toch alleen maar vanaf het voetpad.

Wij concluderen dat het college dit soort plekjes niet de moeite waard vindt om te beschermen. Alle volgende aanvragen voor inritten moeten dus direct gehonoreerd worden, waardoor de haag nog meer aangetast kan worden. Daarmee heeft het college niet alleen bestaand beleid slecht gehandhaafd. Ze heeft het beleid buiten werking gesteld.

Oostergetel
Makelaar

Gerard
Nijland
Meubel Uniek

Direct
transport

Direct
transport

Jongeren aan het woord (13)

Politiek en jongeren, als je naar de leden van de gemeenteraad kijkt, lijken dat twee tegengestelde zaken. Is de politiek dan zo saai? Hebben jongeren geen interesse voor de politiek? Sterk Meppel vroeg er een paar wat zij wél belangrijk vinden in hun stad. Dertiende ronde.



Jongere 1
Naam: Lisa Saathof
Leeftijd: 16 jaar
Woont in: Dwingeloo

Wat vind je leuk aan Meppel?

Het uitgaan in Meppel. Eigenlijk is het soms wel leuk en soms ook niet. Soms is er namelijk niets te beleven. Sommige winkels zijn ook wel leuk, vooral de nieuwe hippe winkels.

Wat vind je niet leuk aan Meppel?

Er is te weinig te beleven. Ze moeten eens met iets nieuws komen: nieuwe cafeetjes of disco's waar meer te beleven valt.

Ben je geïnteresseerd in politiek?

Nou nee, eigenlijk helemaal niet. Ik heb me er ook nog nooit in verdiept, maar misschien moet ik dat maar eens gaan doen.

Wat vind je van het nieuwe stads-huis?

Een lelijk gebouw! Het kost waarschijnlijk hartstikke veel geld, maar het is afzichtelijk lelijk. Het past ook helemaal niet in die omgeving. Ik stel me bij een stadshuis altijd een mooi oud gebouw voor!



Jongere 2
Naam: Stephanie Maat
Leeftijd: 17 jaar
Woont in: Koedijklanden

Wat vind je leuk aan Meppel?

De stad vind ik wel gezellig. Er zijn veel leuke winkels waar je lekker kunt rondkijken en niet meteen iets hoeft te kopen. Je kunt er ook heerlijk rondhangen in de stad.

Wat vind je niet leuk aan Meppel?

De openingstijden van het uitgaansleven! In Klok kun je bijvoorbeeld al om half 10 terecht. Daar is het gratis entree tussen 21.30 uur en 22.00 uur. En om 3.00 uur gaat het daar dan ook dicht. Maar in Meppel is het pas gezellig vanaf een uur of 2 en dan is het al zo laat.

Ben je geïnteresseerd in politiek?

Nou nee, niet echt. Het interesseert me gewoon niet.

Wat vind jij van het nieuwe stads-huis?

Toch niet zo mooi. Het enorme gebouw past niet tussen al die kleine oude huisjes.



Jongere 3
Naam: Gerrit ter Braake
Leeftijd: 16 jaar
Woont in: Centrum

Wat vind je leuk aan Meppel?

De gezelligheid, de uitgaansgelegenheden. Ik ga zelf altijd graag naar Murphy's en de Lord. Ik vind het zo leuk dat je iedereen kent die je tegenkomt.

Wat vind je niet leuk aan Meppel?

Meppel is een beetje klein. Het is eigenlijk nog te veel een dorpje. Er zouden meer mensen moeten komen en dan dus meer voorzieningen. Meer hippe winkels en zo.

Ben je geïnteresseerd in politiek?

Ja, maar dan vooral de landelijke politiek. Vooral economische onderwerpen.

Wat vind jij van het nieuwe stads-huis?

Verschrikkelijk. Een beetje vernerdend voor de Meppeler bevolking. Omdat ze daar wel geld in willen stoppen en niet in andere dingen, zoals de sportclubs. Ze hadden best een stukje bij het oude gebouw aan kunnen bouwen.

Roekenbosje weg

Aan de Hoogeveenseweg ligt al jaren een roekenbos. Honderden roeken hebben hier hun nesten gebouwd op een plek waar bijna niemand last van ze heeft. Binnenkort gaat daar verandering in komen. Een deel van het roekenbos wordt gekapt om plaats te maken voor een tankstation. Dit als uitkomst van een deal van de gemeente om het tankstation in de dichtbevolkte wijk de Koedijklanden weg te krijgen. De komst van het benzinstation lijkt dus onvermijdelijk.

De kans dat er in de Oosterboer overlast gaat ontstaan door de kap van (een deel van) het roekenbosje

is niet denkbeeldig. Roeken zijn weliswaar honkvast, maar Meppel is één van de proefgemeenten waar kolonies verstoord en verplaatst mogen worden. Hierdoor is de kans dat er nieuwe overlastplekken ontstaan aanwezig. De kap op deze nestelplaats laat dat risico toenemen. Nog in april van dit jaar heeft Sterk Meppel in de commissie Ruimtelijke Zaken de vraag gesteld welke maatregelen bij de (gedeeltelijke) kap van het roekenbosje worden genomen. Wethouder Zwaan wist slechts te melden dat de flora en faunawet 'zorgvuldig zal worden gevolgd'. Maar de bewoners van de Oosterboer zijn er niet gerust op.

Matrassenzaak niet dicht

Sinds ruim een jaar heeft Meppel er op Rogat een matrassenzaak bij. Illegaal, dacht Sterk Meppel, want volgens het bestemmingsplan mocht op die plek uitsluitend meubelzaak Van der Belt zitten en verder geen winkels. Sterk Meppel ging er achteraan en vroeg het college om deze illegale zaak te sluiten. Het duurde even, maar uiteindelijk kreeg de matrassenzaak een boete opgelegd voor iedere week dat ze nog op die locatie zouden blijven verkopen.

Maar wat bleek? Toen de eigenaar van de matrassenzaak in beroep

ging, bleek de Gemeente Meppel juridisch de zaakjes niet voor elkaar te hebben. Het geldende bestemmingsplan maakt dit soort handel op Rogat toch mogelijk, terwijl dat duidelijk niet de bedoeling was van de gemeenteraad. Hierover is uitvoerig gediscussieerd en de raad wilde alleen Van der Belt een vrijstelling geven. Toch gaf de rechter de eigenaar van de matrassenzaak gelijk.

Nederlaag

En wat kan de raad dan? De matrassenzaak mag dus blijven zitten waar hij zit en de Gemeente Meppel heeft wederom een juridische nederlaag geleden.

Kan de Mandensteeg niet open?

Tijdens de Cultureel-Erfgoed-rondrit van college en raad werd de aandacht gevraagd voor een zandweggetje in Nijeveen: de Mandensteeg. Een oude, in vroeger dagen veel gebruikte, verbindingsweg van Nijeveen naar Steenwijk. Misschien heeft Napoleon er zelfs nog wel op gereden. Bij veel wandelaars is een klein gedeelte van de Mandensteeg wel bekend.

Sterk Meppel vindt het jammer dat er alleen gebruik gemaakt kan worden van het gedeelte dat in bezit is van Staatsbosbeheer. Dat is vanaf

halfweg de 2e Nijeveense Kerkweg tot aan de Nijeveense Bovenboer. Het gedeelte richting de Dorpsstraat was en is particulier bezit en aan beide zijden afgesloten. Aan de noordzijde van de Bovenboer wordt deze weg zelfs geblokkeerd door een grote houtopslag voor de open haard. Is dit ook particulier bezit of ligt het hout daar op openbaar gebied? We gaan het zeker onderzoeken.

Dit deel van de Mandensteeg, onder voorwaarden, weer toegankelijk voor wandelaars maken, dat zou toch mogelijk moeten zijn? Ook dit zullen we onderzoeken.

In New York ligt géén hondenpoep

Het is nog steeds één van de grootste ergernissen in de directe woonomgeving: hondenpoep. Maar het blijkt lastig te zijn om hondenbaasjes op te voeden. Soms kun je leren van andere landen. In het blad van de Nederlandse Gemeenten lezen we dat er in New York 523.000 honden wonen en dat de stad toch geheel poeprvrij is. Hoe kan dat?

Het geheim blijkt te liggen in simpele en duidelijke regels. In Nederland hebben we die niet. In de struikjes mag het wel, hond-in-de-goot mag, hondentoiletten waar de

gemeente alles opruimt, uitlaatzones, poepstofzuigers, poepzakjes-automaten... We zijn creatief in het zoeken naar tussenoplossingen, maar dat geeft allemaal onduidelijkheid. Want ze gaan uit van de gedachte dat je hondenpoep op een groot aantal plekken wel mag laten liggen en dat opruimen in principe een taak van de overheid is. Het is dus een probleem van de gemeente.

Bekeuring

In New York gaat het anders. 'It's the law. Clean up after your dog!' staat er op billboards. Iedere eigenaar is

altijd en overal verplicht zelf de ontlasting van zijn hond op te ruimen. Ook in de 'dog runs', de uitlaatgebieden. Geen twijfel, hondenpoep mag nergens. In 2004 kregen in de hele stad 168 mensen een bekeuring (op 523.000 hondenbezitters). Simpele wetgeving, duidelijk beleid en de verantwoording leggen bij de eigenaar van de hond. Dat is het geheim van New York. Hondenpoep mag nergens. Geen uitzonderingen. Is dit ook iets voor Nederland? Voor Meppel?



Hagedoorn

Zwikker

Poort v Drenthe

Voetinn

Kuin Parket

Steenhuis
piano's

Hema

Van Daalen

Jan Plezier

Jan Plezier

DIT VINDEN WIJ MOOI



De binnenstad in Meppel heeft een speciaal karakter. Meppel is altijd met het water verbonden geweest. Al tijd en nog steeds. Langs de kades van de Heeregracht en Keizersgracht werden vanaf de 17 eeuw vooral veel pakhuizen gebouwd voor de scheepvaart. Veel pakhuizen zijn afgebroken of verbouwd. Hier werden

Meer invloed aan de inwoners, maar soms gaat het toch mis

De wet schrijft voor dat inwoners inspraak hebben, maar van echte invloed is nog steeds vaak geen sprake. Het ontwerpfestival Nieuwveenselanden is een prima voorbeeld van goed interactief beleid. Zo had het ook bij andere plannen gemeoten.

We horen vaak van inwoners dat ze zich niet serieus genomen voelen door de gemeente. Dat is wel begrijpelijk. De gemeente maakt plannen en pas als de uitvoering in zicht komt, wordt de wettelijke inspraak geregeld. Soms kunnen ideeën of voorstellen meegenomen worden in de definitieve uitwerking van het plan. Meestal gaat het dan om kleine aanpassingen. Dat leidt tot frustratie en onbegrip en soms tot verzet met bezwaarprocedures. Sterk Meppel zet zich als inwonerspartij in om zo veel mogelijk inwoners, instellingen en bedrijven in een vroeg stadium te betrekken bij projecten.

Nieuwveense Landen

Langzaam maar zeker zie je dat andere partijen ook tot dit inzicht komen. Zo heeft het CDA met een motie, die raadsbreed werd ondersteund, het college opdracht gegeven om bij de ontwikkeling van de Nieuwveense landen de toekomstige bewoners vroegtijdig te betrekken bij de invulling van de wijk. Op voorstel van het college heeft de raad een werkvergadering gehouden hoe je een dergelijke vroege inspraak (interactief beleid wordt dat genoemd) kunt regelen.

Ontwerpfestival

De herziening van de bestemmingsplannen in Nijeveen en het buitengebied is een goed voorbeeld van interactief beleid. Ook bij de ontwikkeling van de Nieuwveense Landen is de participatie goed geregeld. Door middel van een ontwerpestival konden inwoners zich op vrijdag 16 en zaterdag 17 september bezighouden met de inrichting van de nieuwe wijk.

Ook bij de invoering van de Wet Maatschappelijke Ondersteuning, die op gemeentelijk niveau de zorg en voorzieningen gaat regelen, worden de inwoners vroeg betrokken. Op 13, 17 en 19 oktober organiseert de gemeente bijeenkomsten waar u het woord voert en het college en de raad moet luisteren. Goede initiatieven die Sterk Meppel van harte steunt.

Slecht ingelicht

Jammer genoeg gaat het soms toch nog mis. Bij de plannen voor het Vledder en de Kromme Elleboog zijn belanghebbenden en bewoners slecht ingelicht en soms niet of heel laat betrokken.

Gek dat het binnen één college de ene keer zo goed en de andere keer zo slecht geregeld wordt. Als je weet hoe het moet, volg je toch gewoon steeds dezelfde procedure? Sterk Meppel blijft er in ieder geval voor zorgen dat u zoveel mogelijk betrokken wordt bij de plannen voor uw directe woonomgeving.

eeuwenlang goederen in- en uitgescheept.

Als je dan een gat opvult op zo'n plek dan vinden wij het een pluim waard als dat met gevoel voor de omgeving en het historische karakter daarvan gebeurt. De eigenaar van dit pand is daar duidelijk goed in geslaagd. Een pluim dus! Iets om trots op te zijn.

Wordt de gasfabriek een cultureel hoogstandje?

Sommige gebouwen wil je zo snel mogelijk afbreken als ze leeg komen te staan. Denk maar aan het gebouw van Yarden aan de Prinsengracht of het leegstaande belastingkantoor aan de Grote Oever. Smaken verschillen, maar er zullen maar weinig mensen zijn die deze gebouwen mooi vinden.



Er zijn ook gebouwen die je juist wel wilt behouden. Gebouwen die sfeer geven aan het stadscentrum, die allure hebben, door een wel heel bijzondere architect zijn ontworpen of een mooie geschiedenis hebben voor Meppel. Eén van die gebouwen is de oude gasfabriek. De gasfabriek is gebouwd in 1861 en fabriceerde vroeger stadsgas uit steenkool. De kolen werden door schepen aangevoerd en door lossers in zakken naar de kolenloods gedragen. Omdat de (gas)verlichting als een zaak van openbare veiligheid werd gezien, waren het vooral de gemeenten die zelf gasfabrieken oprichtten. In Drenthe was Meppel de eerste.

Aardgas

Door de opkomst van aardgas daalde de vraag naar steenkoolgas. De productie in Meppel werd in 1955 beëindigd. In 1967 werd het water voor de fabriek gedempt. Het gebouw werd daarna verschillende keren verbouwd voor verschillende gebruikers zoals de Rendo en thans de brandweer en het Rode Kruis. Maar als straks de brandweer verhuist naar de nieuwe locatie komt het pand weer leeg te staan. Moet het dan gesloopt worden? Volgens Sterk Meppel absoluut niet. Gelukkig zijn er nu serieuze plannen om dit historische gebouw

voor Meppel te behouden en geheel of gedeeltelijk een culturele bestemming te geven.

Want wat zou dat mooi kunnen worden. Een sfeervol verlicht pand (niet 's nachts natuurlijk) met daaromheen terrassen die als een soort grote trap aflopen naar het water van de nieuw geopende gracht. Een gezellig cafeetje waarbij je op zoele avonden, na een saaie vergadering, op het terras nog uren kunt naborrelen.

Opwaardering

Of waar je een heerlijk diner kunt nuttigen bij een culinair restaurant. Waar je naar de film kunt op de eerste verdieping van het pand en daarna nog prachtige kunstwerken (die anders in de kelders waren blijven liggen van grote musea) kunt bekijken in de sfeervolle expositieruimtes.

Een pand waar kunstenaars hun atelier kunnen hebben, of waar je een nachtje kunt overnachten in een luxe hemelbed. Wat zou het mooi kunnen worden, als al die culturele en commerciële activiteiten gecombineerd kunnen worden in deze karakteristieke Meppelse fabriek. Het zou een opwaardering voor onze stad kunnen betekenen. Welke commercieel denkende artistiekekring durft de uitdaging aan met onze oude gasfabriek?

Onraad

Waarin burgemeester Jan Westmaas het nu al zat is, Mevrouw Bats op het juiste toilet zit, Henk ten Hulscher wel heel veel lef heeft, Henk Schoemaker zijn eigen motie steunt, Harm Jan Lanjouw ook pers bij een persconferentie wil, Klaas Neutel de VVD wel snapt, Harry Kaptein constateert dat stiekemersds vóór zijn en Harm Jan Lanjouw geen risico's loopt.

Moe

Burgemeester Jan Westmaas is vol energie aan het begin van zijn eerste raadsvergadering, hoewel: 'Ik verwacht dat we moeie... eh mooie en interessante debatten gaan voeren.'

Vrouwelijk

VVD-er Rob Bats (jaaa, hij is terug!) wordt betrappt in het damestoilet. Maar, zoals een goed politicus betaamt, weet hij zich er meesterlijk ontspannen uit te kletsen: 'Tja, ik heb ook een vrouwelijke kant!'

Raadconferentie

Wethouder Harm Jan Lanjouw (VVD), die aan een inhaalrace bezig is om in aanmerking te komen voor

de Onraadtrofee, heeft een goed plan: 'We organiseren een persconferentie en willen u, de raad, graag uitnodigen. O ja, misschien willen we de pers er ook wel bij!'

Redelijk

Wethouder Lanjouw heeft een plan, dat hij graag aangenomen wil hebben, maar er ontbreken nog allerlei gegevens: 'Dit plan is redelijk over nagedacht!'

Verrassend

Henk Schoemaker (SteM): 'Onze eigen motie steunen wij volledig.' De voorzitter verbaasd: 'U spreekt dat uit alsof het een opmerkelijk feit is!'

Logisch

Volgens Klaas Neutel (CDA) zijn de woorden van de VVD-fractie over Stad en Esch: 'volstrekt logisch en niet uit te leggen.'

Lef

CDA-er Henk Ten Hulscher heeft lef, zegt hij, en vooral veel vertrouwen in de wethouder: 'Wij hebben al in een vroeg stadium aangegeven dat

we het een goed plan vinden. Toen hadden we weliswaar nog geen tekening gezien...'

Kennis

Harry Kaptein (CDA) vraagt als voorzitter van de raad of er nog kennisgevingen van afwezigheid zijn: 'Zijn er nog mededeling van kennis?'

Stiekem

Voorzitter Harry Kaptein constateert daarna dat een voorstel 'anoniem' is aangenomen.

Schudkop

Harry Kaptein tijdens een commissievergadering van Bestuurlijke Zaken: 'Ik zie Herman Jansen al schuddekoppen, dus het zal wel niet goed zijn.'

Risico

Harm Jan Lanjouw legt uitvoerig uit waarom het in zijn ogen niet mis kan gaan en eindigt met: 'Gaat 't dan toch mis, dan durf ik te zeggen dat we zoveel mogelijk hebben gedaan om 't goed te laten gaan. Dus we lopen geen risico's!'

Stempher

Veenstra &
De Vries

Pobo

Quintet

Nijmeijer

Ken uw gemeente

Uitslag 58

Marga Bosman herkende op de foto het schuurtje bij het Ooievaarsstation aan de Schiphorsterweg. 'Je kunt er heel mooi fietsen', schrijft ze erbij. En dat zullen veel inwoners kunnen bevestigen. Woonden de ooievaars vroeger in De Wijk, nu zijn het echte Meppelers geworden, want ze hebben zelfs een bezwaarschrift tegen de komst van de asfaltcentrale ingediend! Alle inzenders hadden het deze keer goed. De prijs ging naar:

Mevrouw Roelie Tijmes
Broekhuizen 27
7965 AA Broekhuizen

Het was wel even zoeken, want dat de weg van Blijdenstein naar Rogat 'Broekhuizen' heet is wel bekend. Je moet echter eerst een stukje langs het kanaal en dan verderop richting Koekange afslaan voor de andere boerderijen in Broekhuizen. Dat staat niet op de routepanners en is ook niet voor iedereen logisch.

We kregen als tip voor de gemeente mee de huisnummers in het buiten-

gebied net zo te doen als in Staphorst: met reflecterende bordjes bij de ingang van de tuinen. Nu maar hopen dat ambtenaren en college deze rubriek ook lezen.

De familie Tijmes woont in een prachtige boerderij uit 1927 met twee grote walnootbomen op de oprijlaan. Ze hebben melkvee zoals de meeste boeren in dat gebied.

Op de foto overhandigt Herman Jansen mevrouw Tijmes de prijs, bestaande uit een heerlijke fles 'Bruisend Meppel' (aangeboden door een bekende vinoloog in Meppel) en het boek met vele prachtige fo-



to's 'Een kwart eeuw Meppel', de gebeurtenissen in Meppel tussen 1975 en 2002.

59



Een mooie toepassing van een milieuvriendelijk en natuurlijk dak. In dit geval voor een fietsenhok. Waar bevindt zich dit bijzondere gebouw?

De winnaar kan kiezen uit de volgende prijzen:

1. Het boek: 'Een kwart eeuw Meppel'. Dat gaat over de veranderingen in Meppel tussen 1975 en 2000.

2. Een cd van het Meppeler mannenkoor (voor zover nog voorradig)
3. Een VVV-waardebon van 10 euro
Inzendingen moeten voor 15 november binnen zijn bij de redactie.

Adres:

Redactie Stadswachter
p/a Kees Schoonderwoerd,
Resedastraat 14,
7943 AD Meppel
kees.schoonderwoerd@planet.nl

Onze raadsleden



Herman Jansen
(fractievoorzitter)

Commissie: Bestuurlijke Zaken
Tuinweg 41, 7944 AB Meppel
telefoon 255843
e-mail: H.Jansen@meppel.nl



Jenny Schipper-Boes

Commissie: Ruimtelijke Zaken
Sluisgracht 28, 7941 BW Meppel
telefoon 244270
e-mail: J.Schipper-Boes@meppel.nl



Henk Schoemaker

Commissie: Bestuurlijke Zaken
Julianastraat 26, 7941 JC Meppel
telefoon 258141
e-mail: H.Schoemaker@meppel.nl



Peter de Vries
(fractiesecretaris)

Commissie: Maatschappelijke Zaken
Het Vledder 33, 7941 KL Meppel
telefoon 260305
e-mail: p.devries@meppel.nl



Frans Venema

Commissie: Ruimtelijke Zaken
De Veurdele 49, 7948 DL Nijveen
telefoon 491660
e-mail: F.Venema@meppel.nl



Myriam Schut

Commissie: Maatschappelijke Zaken
De Veurdele 40, 7948 DN Nijveen
telefoon 492580
e-mail: m.schut-jansen@meppel.nl



Jan Teunis Grimme

Commissie: Bestuurlijke Zaken
Eikepage 13, 7943 RV Meppel
telefoon 258203
e-mail: jt.grimme@meppel.nl

Onze duo-raadsleden



Ebel Zandstra

Commissie: Maatschappelijke Zaken
Pr. Hendrikkade 12, 7941 MA Meppel
telefoon 491975
e-mail: ebelzandstra@wanadoo.nl



Jan Vonk

Commissie: Ruimtelijke Zaken
Jan Steenstraat 83, 7944 TX Meppel
telefoon 259543
e-mail: janvonk@zonnet.nl

- Ik steun STERK MEPPEL als lid, de contributie bedraagt € 15,- per jaar
- Ik steun STERK MEPPEL als donateur, à € 15,- per jaar
- Ik ben belangstellend
- Ik heb een nee/nee-sticker op de deur, maar wil graag de STADSWACHTER te ontvangen

Naam:

Adres:

Postcode:

Telefoon:

Deze bon kunt u opsturen naar de ledenadministratie van STERK MEPPEL, t.a.v. Elly Jansen, Tuinweg 41, 7944 AB Meppel.

Leden ontvangen uitnodigingen voor en verslagen van vergaderingen.
Donateurs en belangstellenden ontvangen alleen uitnodigingen voor de vergaderingen.

Stadswachter

24^e JAARGANG, NR 4

Een uitgave van Politieke Vereniging Sterk Meppel. Verschijnt in een oplage van 14000 exemplaren en wordt in Meppel, Nijveen, Rogat, Broekhuizen, Schiphorst, Haakswold en Nijentap huis aan huis bezorgd.

REDACTIE

Resedastraat 14, 7943 AD Meppel
Kees Schoonderwoerd
(eindredactie), tel. 262728
kees.schoonderwoerd@planet.nl
Sandra Makkinje (vormgeving)
Elisabeth Bakkenes, tel. 259026
fam.bakkenes@home.nl
Myriam Schut, tel. 492580
MM.Schut@hetnet.nl
Jan Vonk, tel. 259543
janvonk@zonnet.nl

AAN DIT NUMMER WERKTEN

VERDER MEE:

Frans Bultje, Herman Jansen, Henk Schoemaker, Frans Venema.

FOTO'S:

Elly Jansen, Hans Wolff

VERSPREIDING:

Centrale coördinatie:
Theo v.d. Berg, tel. 262 615
Meppel-Noord:
Peter de Vries, tel. 260 305
Meppel-Zuid:
Eduard Korpel, tel. 251 304
Centrum-Ezinge buurt:
Jenny Schipper, tel. 244 270
Oosterboer:
Albert Konstapel, tel. 256 433
Nijveen:
Frans Venema, tel. 491 660
Overige buitengebied:
Dick Minkjan, tel. 259 107 en
Albert Konstapel, tel. 256 433

ADVERTENTIES:

Elly Jansen, tel. 255 843
Myriam Schut, tel. 492 580

BESTUUR STERK MEPPEL:

Secretariaat:
Romke E. Egbers, Heerengracht
15, 7941 JH Meppel, tel. 240517
Voorzitter:
Gerard v.d. Meulen
Demissionair Penningmeester:
René Wanders,
Comm. de Vos van Steenwijklaan
52, 7942 XJ Meppel, tel. 240916
postbank: 5474975
bank: 59.77.36.936

LEDENADMINISTRATIE:

Elly Jansen, Tuinweg 41
7944 AB Meppel, tel. 255843

BEZORGERS:

Duco Andree, Jan Anneveldt, Fred Bakkenes, Hems Barink, Karin Beaufays, Otto Berends, Fred van Boekel, Moniek den Broeder, Harriët den Broeder, Niels den Broeder, Allard Busscher, Jan Busscher, Rick Busscher, René Bijderwiede, Cary Cornfield, Egbert van Dijk, Harm Dingsté, Joke Dingsté, Romke E. Egbers, Annette Ferguson, Jan Gelderloos, Jaap Gerrits, Jan Teunis Grimme, Joke de Groot, Dina Gruppen, Henk Heite, Nelleke Hooijschuur, Jan Huizinga, Herman Jansen, Harry Keyl, Hennie Klammer-Westerbeek, Albert Konstapel, Ben Koppelman, Peter Koperberg, Janet Kraaij, Henk Kreeft, Ida Maas-Geel, Jan Maas, Jan Meer, Gerard van der Meulen, Elvira Minkjan, Barbara Mossel, Rolf Nes, Harm Nijhuis, Jeremy van Ommen, Henk Rous, Peter van de Riet, Arend Jan Roze, Miranda Sangster, Henk Schoemaker, Lies Schokker, Anko Scholtens, Susanne Schreuders, Sjanie Schrottenboer, Marcel Schut, Joke Sinnema, Hendrik Snel, Wim Start, Harm Steenbeek, Ditie van der Valle, Lineke v.d. Velde, Henri Venema, Trudy Venema, Jan Wachtelenberg, Reza Walker, René Wanders, Josée Welbergen, Jan Wessels, Ilona Wevers, Alie Wittenberg, Han van Zandbergen, Ebel Zandstra.

DRUK:

Veenstra & de Vries